

工事用エレベーター SEC-2000H

【特ケージ平面図】
4.5×1.5

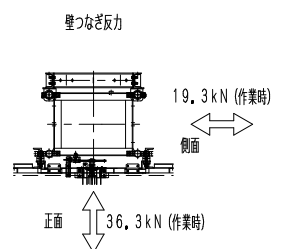

【ベース平面図】

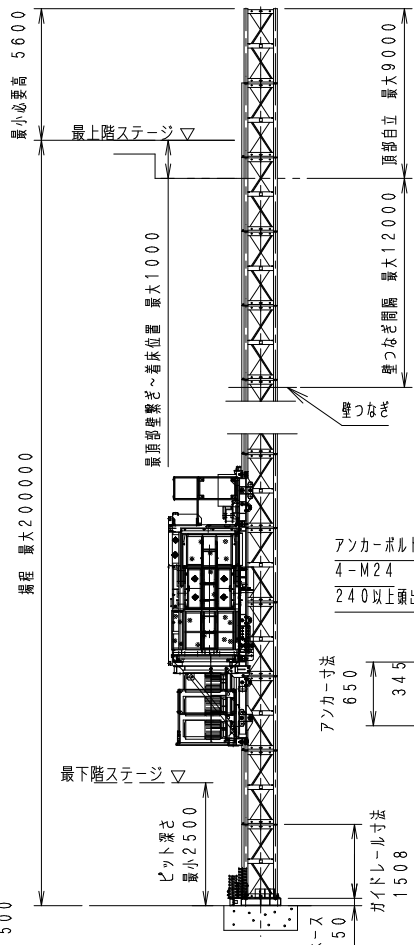
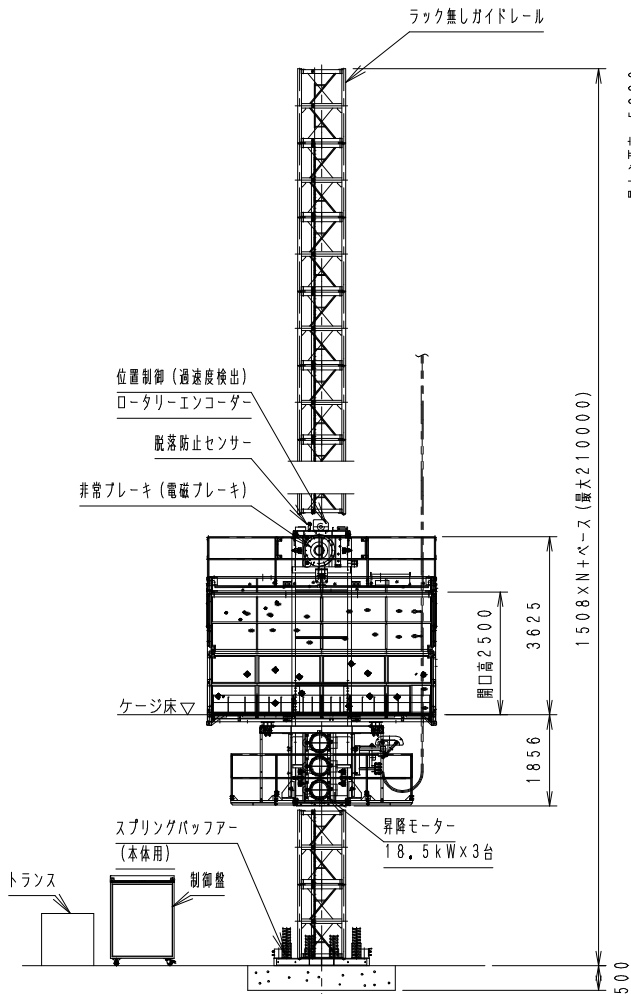
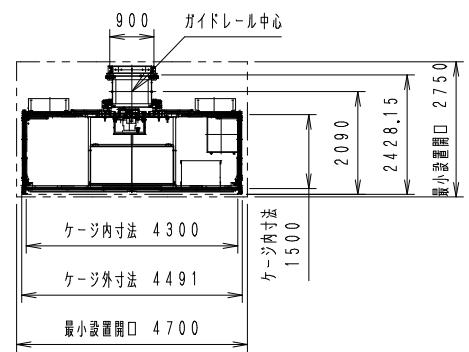
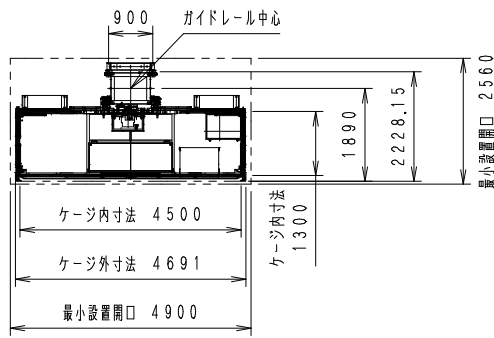
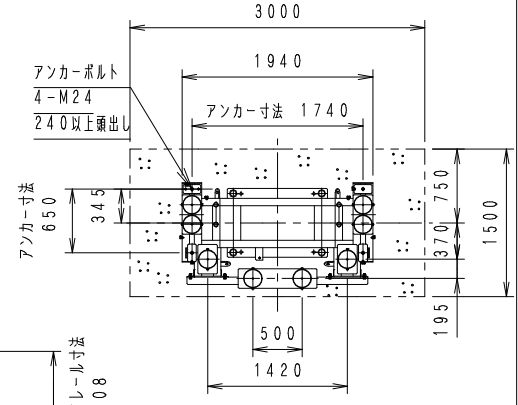

・基礎コンクリートは、設置場所の耐力により検討する事。

【仕様】

種類	工事用ラック式エレベーター
型式	SEC-2000H
積載荷重・定員	2000kg 定員30名
昇降速度	0.72m/sec(43m/min)
揚程	200m
ケーシ内寸法	長さ4.5m×幅1.30m×高さ2.5m
電動機	18.5kW×3
運転方法	オペレーター付自動運転 手動運転
運転制御方式	インバーター制御
ケーシ開閉方式	電動上下分割スライド式(インバーター制御)
安全装置	各扉リミットスイッチ
	所定位置以外扉不開放装置
	自動停止位置復帰操作レバー(手動運転用)

安全装置	非常停止装置
	過速時電源遮断装置
	自動落下防止装置(電磁ブレーキ)
	脱落防止センサー(上限ファイナル)
	ファイナルリミットスイッチ(下限)
	衝撃緩和装置(スプリングバッファ)
	上・下限リミットスイッチ
	上・下減速リミットスイッチ (上・下部終端階強制減速装置)
	8点支持過荷重制限装置
	非常口
	逆相防止装置
	警報装置

【部材重量】

部材	重量(kg)
昇降フレーム(上下)	2800
ケーシ	1900
ガイドレール (ラック付)	197