

ロングスパン工事用エレベーター SEL-850LM

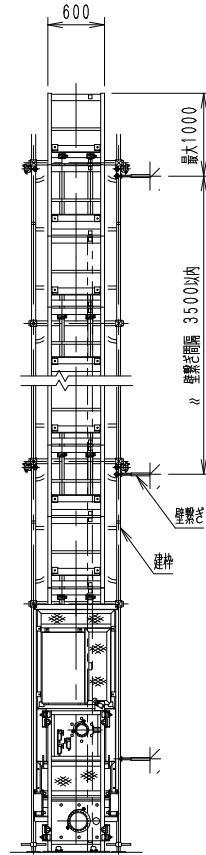
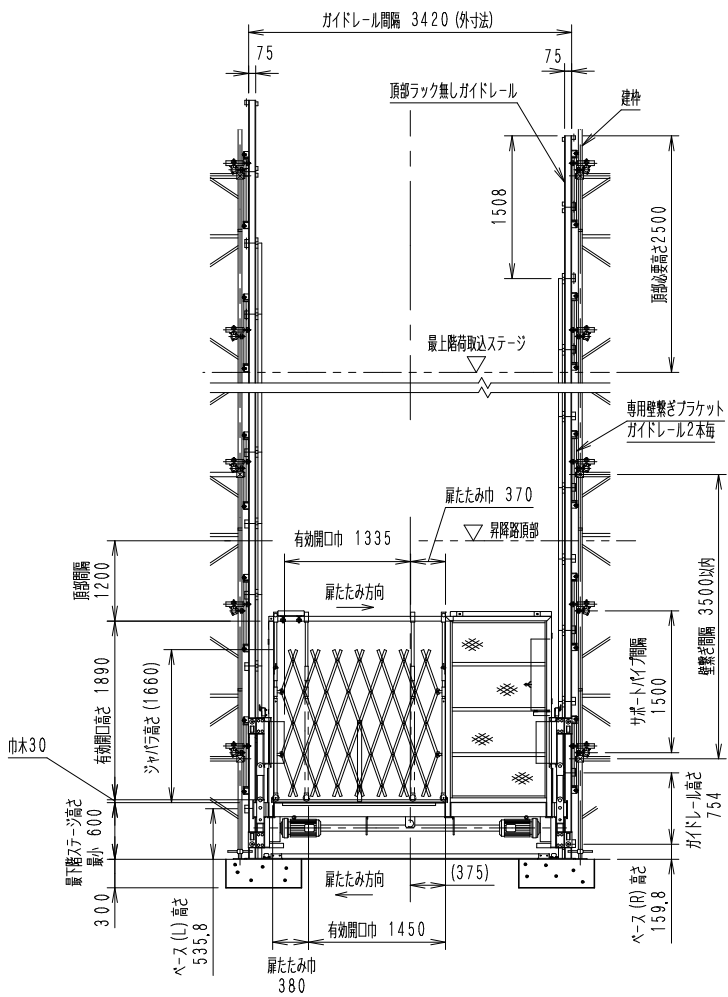
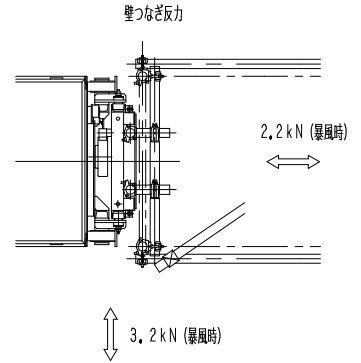
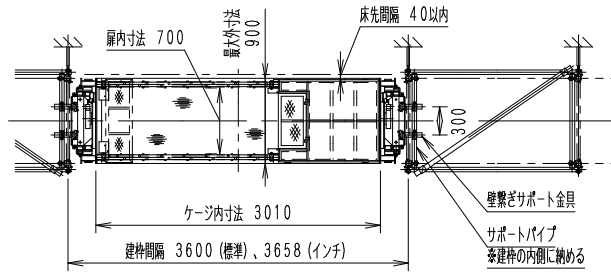

【部材重量】

部材	重量(kg)
エレベーター本体 (ベース、レール2段付)	1300
ガイドレール(ラック付)	40

【仕様】

種類	ロングスパン工事用エレベーター
型式	SEL-850LM
積載荷重	850kg(定員 3名)
昇降速度	0.17m/s(10m/min) 50/60Hz
揚程	50m
ケージ内寸法	長さ3.01m×幅0.7m×高さ1.89m
電動機	2.2kW(4P)×2
壁つなぎ間隔	3.5m以内
操作方法	ケージ内レバー操作 上部・下部呼出装置(オプション)
昇降方式	ラック&ピニオン(m=8)
クライミング方式	ガイドレール頂部継ぎ足し式
荷台扉閉閉方式	手動横スライド式
電源	3相交流 200V 50Hz 220V 60Hz
安全装置	自動落下防止装置(ガバナー) 過速時電源遮断装置 非常停止装置 上、下限リミットスイッチ ファイナルリミットスイッチ 脱落防止リミットスイッチ 扉開放時不動作リミットスイッチ 搭乗席遮断棒リミットスイッチ 逆相防止装置 衝撃緩和装置(バッファ) 警報装置(ブザー)

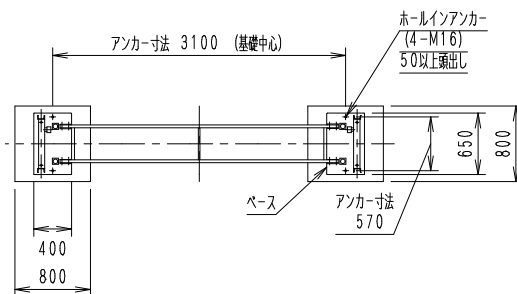

・基礎コンクリートは、設置場所の地耐力により検討する事。