

建設用リフト スペースリフト SPL-240

●主要寸法図

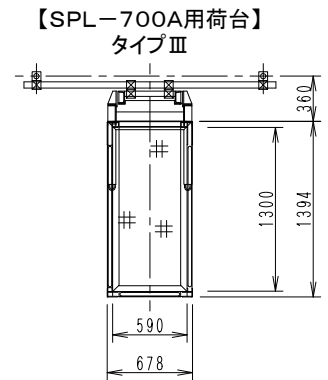

●ベース平面図

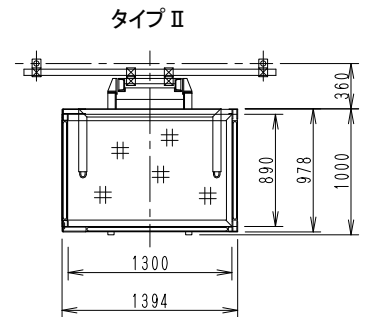
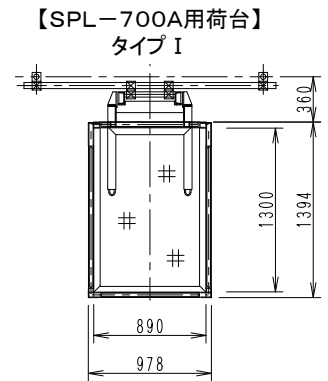
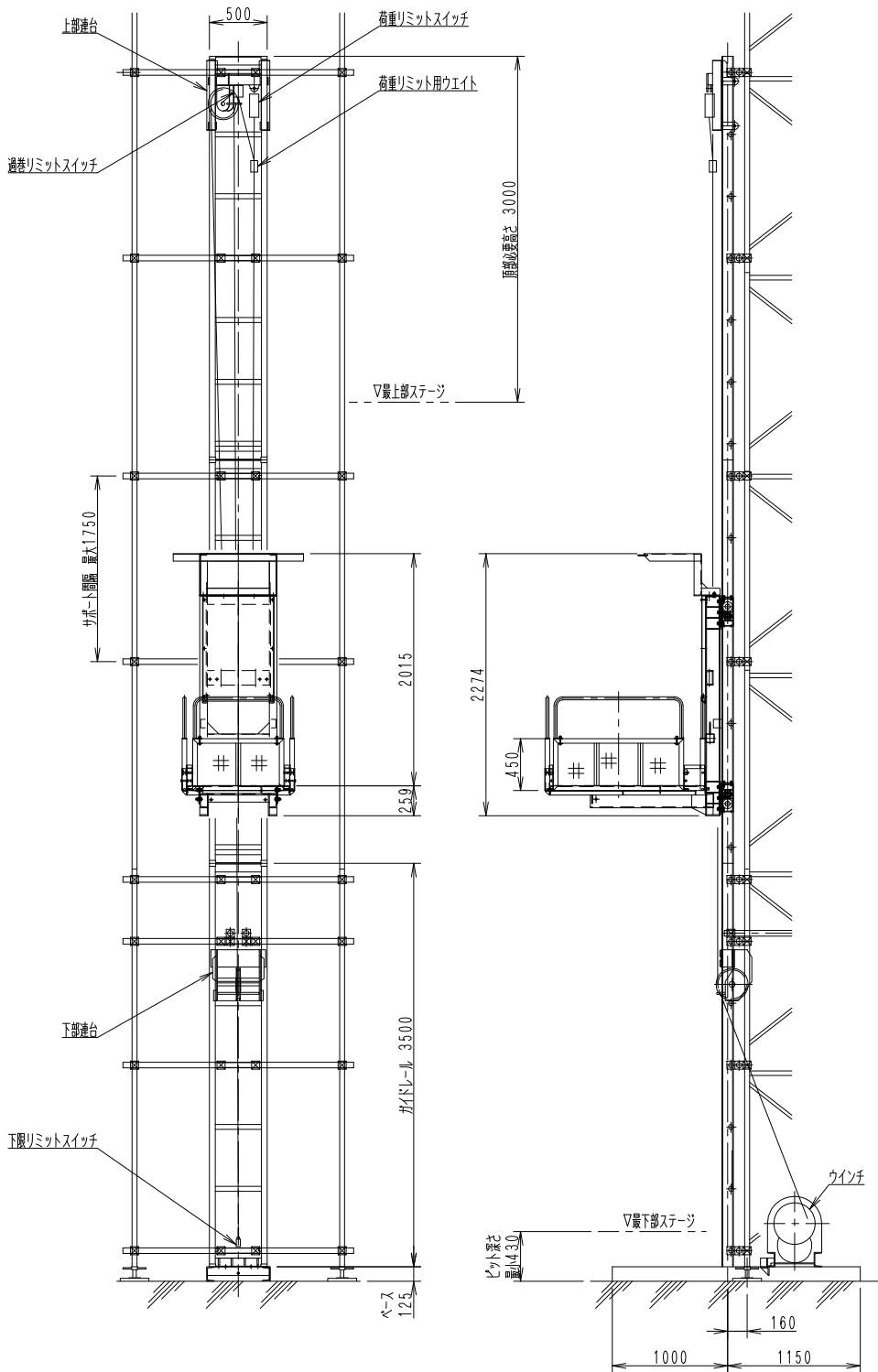
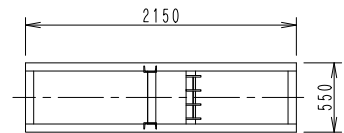

●部材重量

部材	重量(kg)	
昇降フレーム	198	
荷台	700A型	130
	700B型	95
上部連台	31	
下部連台	45	
ウインチ	160	
ガイドレール	82	
ベース	100	

●仕様

型式	SPL-240
積載荷重	240kg
昇降速度	15m/min 50Hz
	18m/min 60Hz
揚程	60m
電動機	2.5kW
鋼索径	φ8mm
電源	3相交流 200V 50Hz
	220V 60Hz
安全装置	落下防止装置
	過巻防止リミットスイッチ
	下限リミットスイッチ
	荷重リミットスイッチ